

# KLM / KLP / DKLM / DKLP

## IN-LINE PUMPS

پمپ های مدل DKLP و KLM ، KLP ، DKLM دارای بدنه پمپ و ساپورت موتور چدنی میباشد . جهت سهولت در نصب گنج فشار در صورت نیاز ، از فلنج هایی با استاندارد PN10 استفاده شده که بر روی آنها سوراخهای رزوه داری تعبیه شده است . از ویژگیهای ساختاری آنها میتوان به پروانه تکنوپلیمری ، سیل مکانیک سرامیکی یا کربنی و موتور آسنکرون دو قطبی در مدل های KLP و DKLP و چهار قطبی در مدل های KLM و DKLM اشاره کرد . دارای سیستم محافظتی اورلود بوده و مجهز به سنسور حرارتی جهت جلوگیری از گرم شدن بیش از حد سیم پیچی موتور میباشد . در مدل های تک فاز خازنی دائمی در جعبه ترمینال پمپ در نظر گرفته شده است . در سیستمهای بوستری از یک شیر اتومات در محل خروجی پمپ استفاده شده است .

دامنه کارکرد :  $67-2M^3/h$  با حداکثر ارتفاع  $13.7m$

دامنه دمای سیال :  $+120^\circ C - 15^\circ C$

ویژگیهای سیال پمپاژ شونده : صاف ، تمیز و عاری از هرگونه مواد جامد رسوب شدنی ، بدون خواص شیمیایی و در کل نزدیک به خواص آب .



حداکثر دمای محیط :  $+40^\circ C$

حداکثر فشار کارکرد :  $10 \text{ bar}$

کلاس محافظتی : IP 55

کلاس عایق : F

استاندارد فلنج : PN 10/PN6 (فلنج ها یا به صورت رزوه ای به پمپ متصل شده و یا جوش داده شده اند).

### TECHNICAL DATA – DKLM/DKLP

### اطلاعات فنی DKLM/DKLP

MODEL	CODE	CENTRE DISTANCE	PUMP COUPLINGS	ELECTRICAL DATA			HYDRAULIC DATA																		
				VOLTAGE 50 Hz	P2 NOMINAL		In	Q=1/min																	
					kW	HP	A	0	2,4	3,6	4,8	6	7,2	8,4	9,6	12	14,4	16,8	18	24	30	36	48	60	
DKLM 40-300 M	105210404	250	DN 40	1 x 220 - 240 V ~	0,25	0,33	1,06	3,4	3,2	3	2,6	2,3	1,7												
DKLM 40-300 T	105210014	250	DN 40	3 x 230 - 400 V ~	0,25	0,33	0,9-0,55	3,4	3,2	3	2,6	2,3	1,7												
DKLP 40-600 M	105210414	250	DN 40	1 x 220 - 240 V ~	0,37	0,5	3	8,2			7,8	7,4	6,9	6,3	5,7	4									
DKLP 40-600 T	105210214	250	DN 40	3 x 230 - 400 V ~	0,37	0,5	1,7-1	8,2			7,8	7,4	6,9	6,3	5,7	4									
DKLP 40-900 M	105210424	250	DN 40	1 x 220 - 240 V ~	0,37	0,5	3,2	10,2			9,8	9,4	8,8	8,2	7,4	5,6									
DKLP 40-900 T	105210224	250	DN 40	3 x 230 - 400 V ~	0,37	0,5	1,9-1,1	10,2			9,8	9,4	8,8	8,2	7,4	5,6									
DKLP 40-1200 M	105210434	250	DN 40	1 x 220 - 240 V ~	0,55	0,75	3,4	13,7			13,2	12,6	11,9	11,2	10,4	8,4	5,9								
DKLP 40-1200 T	105210234	250	DN 40	3 x 230 - 400 V ~	0,55	0,75	2-1,2	13,7			13,2	12,6	11,9	11,2	10,4	8,4	5,9								
DKLM 50-300 M	105210444	280	DN 50	1 x 220 - 240 V ~	0,25	0,33	1,13	2,9			2,8	2,7	2,6	2,5	2,3	1,8	1,3								
DKLM 50-300 T	105210054	280	DN 50	3 x 230 - 400 V ~	0,25	0,33	1-0,6	2,9			2,8	2,7	2,6	2,5	2,3	1,8	1,3								
DKLM 50-600 M	105210454	280	DN 50	1 x 220 - 240 V ~	0,25	0,33	1,4	5,4			5,2	4,9	4,7	4,5	4,3	3,8	3,2	2,5	2						
DKLM 50-600 T	105210074	280	DN 50	3 x 230 - 400 V ~	0,25	0,33	1,2-0,7	5,4			5,2	4,9	4,7	4,5	4,3	3,8	3,2	2,5	2						
DKLP 50-900 M	105210464	280	DN 50	1 x 220 - 240 V ~	0,75	1	3,3	8,9			8,8	8,7	8,6	8,5	8	7,4	6,6	6,3	3,9						
DKLP 50-900 T	60145209	280	DN 50	3 x 230 - 400 V ~	0,75	1	2,8/1,6	8,9			8,8	8,7	8,6	8,5	8	7,4	6,6	6,3	3,9						
DKLP 50-1200 M	105210474	280	DN 50	1 x 220 - 240 V ~	0,75	1	4,2	12			12	11,8	11,6	11	10,5	9,8	9	8,6	6,2						
DKLP 50-1200 T	60145210	280	DN 50	3 x 230 - 400 V ~	0,75	1	3,2/1,8	12			12	11,8	11,6	11	10,5	9,8	9	8,6	6,2						
DKLM 65-300 T	105210094	340	DN 65	3 x 230 - 400 V ~	0,25	0,33	1/0,6	3,1			3	2,9	2,8	2,7	2,6	2,4	2	1,8							
DKLM 65-600 T	105210114	340	DN 65	3 x 230 - 400 V ~	0,37	0,5	1,2/0,7	5,5						5,3	5	4,7	4,6	4	3,8	2,5					
DKLP 65-900 T	60145826	340	DN 65	3 x 230 - 400 V ~	1,1	1,5	4/2,35	9							8,8	8,6	8,5	8,1	8	7	5,5	3,5			
DKLP 65-1200 T	60145827	340	DN 65	3 x 230 - 400 V ~	1,1	1,5	4,7/2,7	12								11,6	11,4	11,2	11	10	8,8	6,7			
DKLM 80-300 T	105210134	360	DN 80	3 x 230 - 400 V ~	0,25	0,33	1,2/0,7	3,3								3,2	3,1	3	2,9	2,7	2	1,2			
DKLM 80-600 T	60146983	360	DN 80	3 x 230 - 400 V ~	0,75	1	2,8/1,6	5,7								5,8	5,8	5,7	5,5	5	4,3	2,5			
DKLP 80-900 T	60145933	360	DN 80	3 x 230 - 400 V ~	1,84	2,5	5,2/3	8,8								8,7	8,6	8,5	8,4	8	7,7	6			
DKLP 80-1200 T	60145935	360	DN 80	3 x 230 - 400 V ~	1,84	2,5	6,6/3,8	11,8											11,6	11,5	11	9,7	7,2		



## KLM - KLP 50

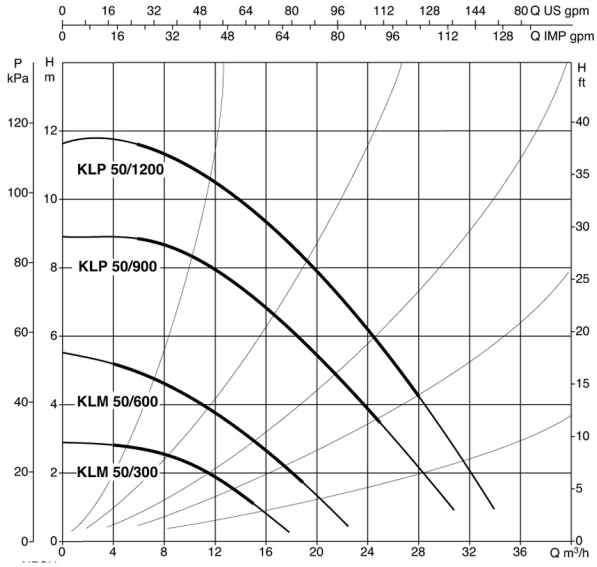

## DKLM - DKLP 50

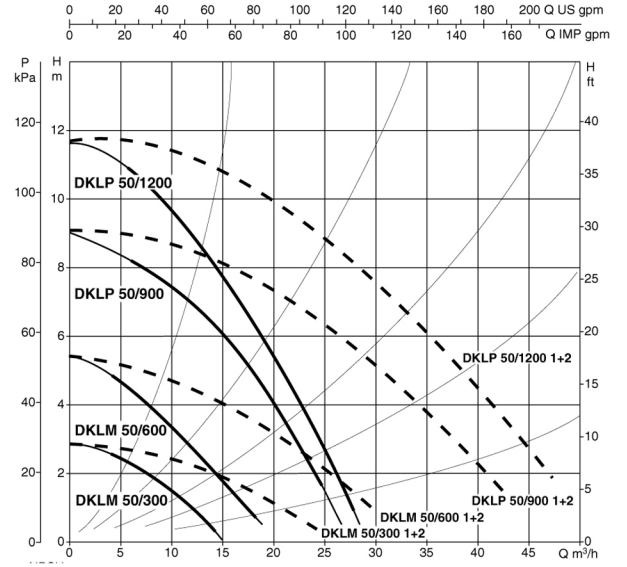

## KLM - KLP 65

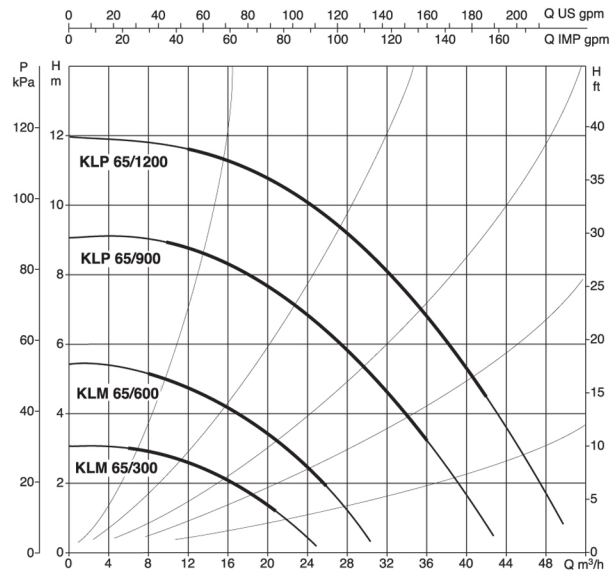

## DKLM - DKLP 65

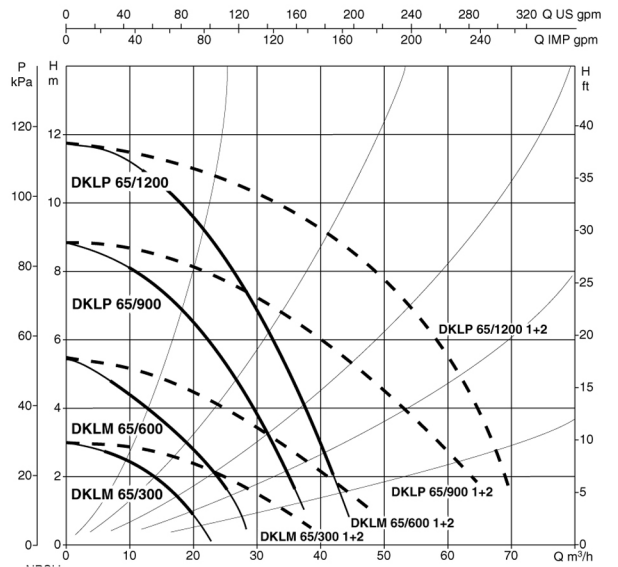

## KLM - KLP 80

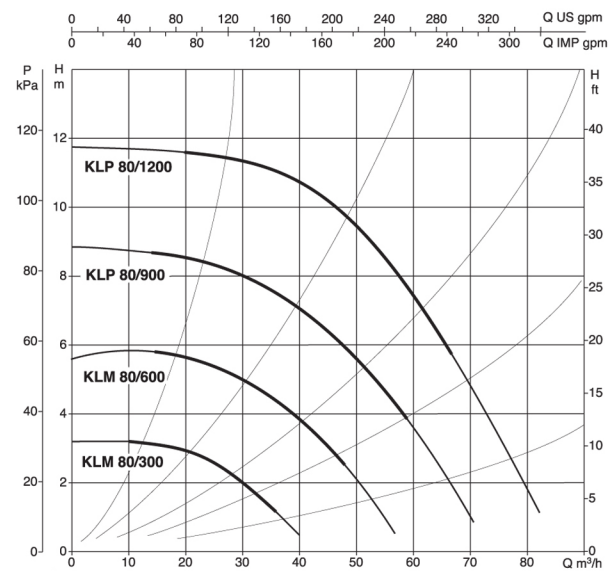

## DKLM - DKLP 80

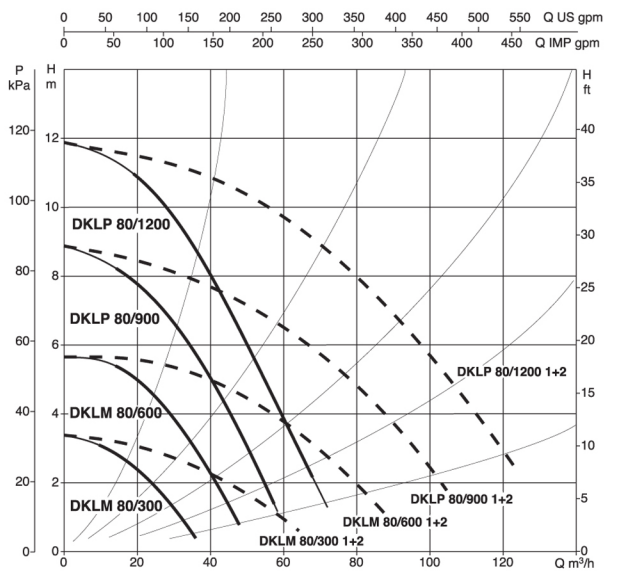

**DIMENSIONS AND WEIGHTS – KLM/KLP**

**اندازه و ابعاد مدل KLM/KLP**

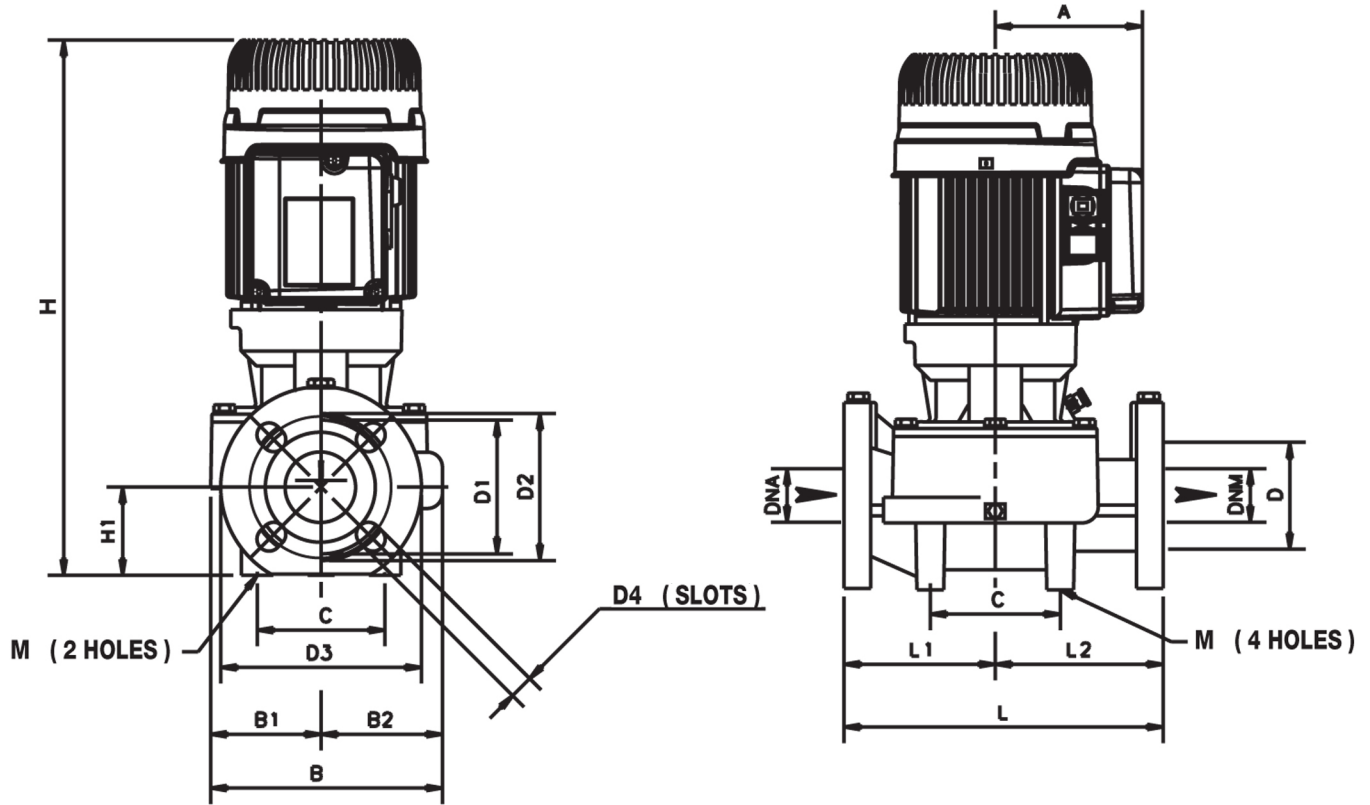

MODEL	A	B	B1	B2	C	DNA	DNM	D	D1	D2	D3	D4	H	H1	L	L1	L2	M	PACKAGING DIMENSIONS			WEIGHT KG	Q.TY X PALLET
																			L/A	L/B	H		
KLM 40/300	110	179	82	97	100	40	40	80	100	110	150	4 SLOTS 18x23	395	66	250	125	125	2 HOLES 10	470	280	330	21,1	12
KLP 40/600	110	179	82	97	100	40	40	80	100	110	150		395	66	250	125	125		470	280	330	22,5	12
KLP 40/900	110	179	82	97	100	40	40	80	100	110	150		395	66	250	125	125		470	280	330	22,5	12
KLP 40/1200	110	179	82	97	100	40	40	80	100	110	150		395	66	250	125	125		470	280	330	23,2	12
KLM 50/300	110	204	94	110	100	50	50	90	110	125	165	4 SLOTS 18x25,5	414	73	280	140	170	2 HOLES 10	470	280	330	24,6	12
KLM 50/600	110	204	94	110	100	50	50	90	110	125	165		414	73	280	140	170		470	280	330	24,6	12
KLP 50/900	110	204	94	110	100	50	50	90	110	125	165		414	73	280	140	170		470	280	330	26,2	12
KLP 50/1200	110	204	94	110	100	50	50	90	110	125	165		414	73	280	140	170		470	280	330	26,3	12
KLM 65/300	110	228	99	129	100	65	65	110	130	145	185	4 SLOTS 18x25,5	433	82	340	170	170	2 HOLES 12	510	310	470	29,3	8
KLM 65/600	110	228	99	129	100	65	65	110	130	145	185		433	82	340	170	170		510	310	470	29,5	8
KLP 65/900	110	228	99	129	100	65	65	110	130	145	185		433	82	340	170	170		510	310	470	35	8
KLP 65/1200	110	228	99	129	100	65	65	110	130	145	185		433	82	340	170	170		510	310	470	35	8
KLM 80/300	110	229	99	130	115	80	80	128	150	160	200	4 SLOTS 18x23	453	97	360	190	170	2 HOLES 12	510	310	470	32,5	8
KLM 80/600	110	229	99	130	115	80	80	128	150	160	200		453	97	360	190	170		510	310	470	36,7	8
KLP 80/900	110	229	99	130	115	80	80	128	150	160	200		453	97	360	190	170		510	310	470	39,6	8
KLP 80/1200	110	229	99	130	115	80	80	128	150	160	200		453	97	360	190	170		510	310	470	40	8

# DIMENSIONS AND WEIGHTS – DKLM/DKLP

# اندازه و ابعاد مدل DKLM/DKLP

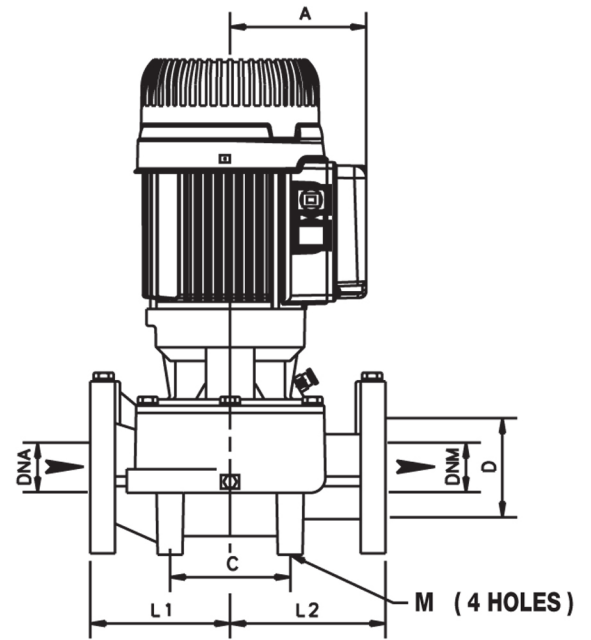
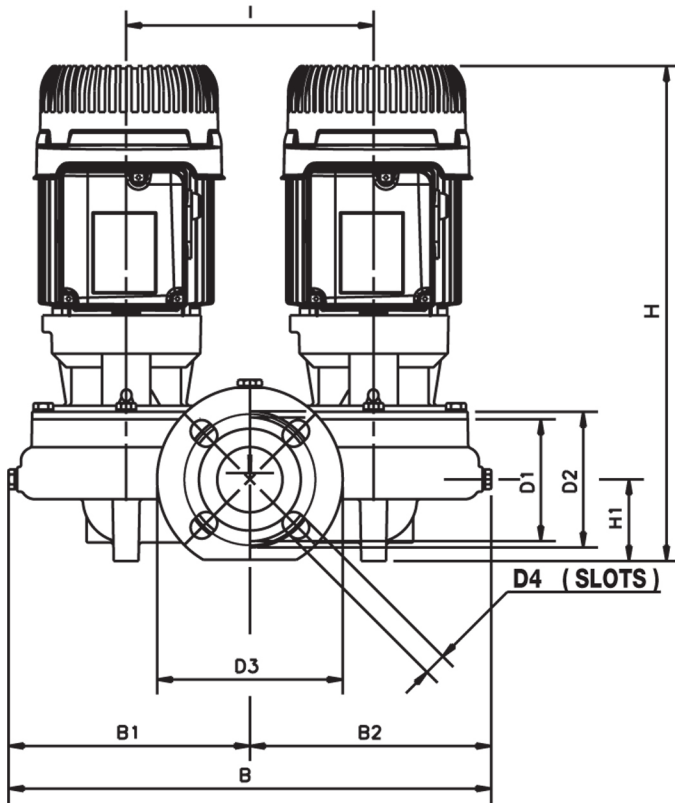

MODEL	A	B	B1	B2	C	DNA	DNM	D	D1	D2	D3	D4	H	H1	I	L	L1	L2	M	PACKAGING DIMENSIONS			WEIGHT KG	Q.TY X PALLET
																				L/A	L/B	H		
DKLM 40/300	110	372	185	187	100	40	40	80	100	110	150	4 slots 18x23	400	55	200	250	125	125	4 holes 10	530	280	470	38,2	8
DKLP 40/600	110	372	185	187	100	40	40	80	100	110	150		400	55	200	250	125	125		530	280	470	41,8	8
DKLP 40/900	110	372	185	187	100	40	40	80	100	110	150		400	55	200	250	125	125		530	280	470	41,8	8
DKLP 40/1200	110	372	185	187	100	40	40	80	100	110	150		400	55	200	250	125	125		530	280	470	41,8	8
DKLM 50/300	110	434	217	217	120	50	50	90	110	125	165	4 slots 18x25,5	410	73	240	280	140	140	4 holes 14	540	420	610	51	2
DKLM 50/600	110	434	217	217	120	50	50	90	110	125	165		410	73	240	280	140	140		540	420	610	52	2
DKLP 50/900	110	434	217	217	120	50	50	90	110	125	165		410	73	240	280	140	140		540	420	610	54	2
DKLP 50/1200	110	434	217	217	120	50	50	90	110	125	165		410	73	240	280	140	140		540	420	610	54	2
DKLM 65/300	110	455	226	229	140	65	65	110	130	145	185	4 slots 18x25,5	430	82	240	340	170	170	4 holes 14	540	420	610	55	2
DKLM 65/600	110	455	226	229	140	65	65	110	130	145	185		430	82	240	340	170	170		540	420	610	62	2
DKLP 65/900	110	455	226	229	140	65	65	110	130	145	185		430	82	240	340	170	170		540	420	610	66	2
DKLP 65/1200	110	455	226	229	140	65	65	110	130	145	185		430	82	240	340	170	170		540	420	610	66	2
DKLM 80/300	110	463	230	233	150	80	80	128	150	150	200	4 slots 18x23	445	97	240	360	190	170	4 holes 14	540	420	610	62	2
DKLM 80/600	110	463	230	233	150	80	80	128	150	150	200		445	97	240	360	190	170		540	420	610	70	2
DKLP 80/900	110	463	230	233	150	80	80	128	150	150	200		445	97	240	360	190	170		540	420	610	76	2
DKLP 80/1200	110	463	230	233	150	80	80	128	150	150	200		445	97	240	360	190	170		540	420	610	76	2