



مدل های **HC150** با سیم پیچی سلونوئیدی جهت تزریق و تنظیم مواد شیمیایی افزودنی طراحی شده اند و میتوان به صورت آنالوگی آنها را کنترل کرد . دارای دکمه تنظیم و **LED** دو رنگ و در بعضی از مدلها دارای ورودی کنترل سطح میباشد .

سه مدل **HC150** با قابلیت کارکرد ثابت ، **HC150PI** با قابلیت کارکرد با هر دو جریان ثابت (دامنه تنظیمات **0 - 20% , 0 - 100%** مقدار جریان ثابت) و جریان متغیر (**1*N** با امکان تنظیم مقدار **N** بین **10 1** و **1:N**)

با امکان تنظیم مقدار **N** بین **100 1** و **HC150ma** با قابلیت کارکرد با هر دو جریان ثابت

(دامنه تنظیمات **0 - 100% , 0 - 20%** مقدار جریان ثابت) و فشار متغیر (بر اساس تعداد پالس ها **4-20 mA**) دارای سنسور

اندازه گیری سطح سیال میباشد .

ویژگی های فنی

در صورت درخواست	نسخه استاندارد	HC 150
PVDF/PVC	PP	محفظه مکش
-	PP	محفظه پمپ
-	PTFE	دیاگرام
PTFE سرامیک	Pyrex	توپها
PVDF	PP	دریچه ها
Dutral	Viton	اورینگ
سرامیک/PTFE-Hastelloy	Hastelloy-Pyrex	دریچه شیر تزریق
PVDF	PP	اتصالات
PVDF	PP	دریچه مکش - صافی
110V	230 V	منبع تغذیه

ابعاد

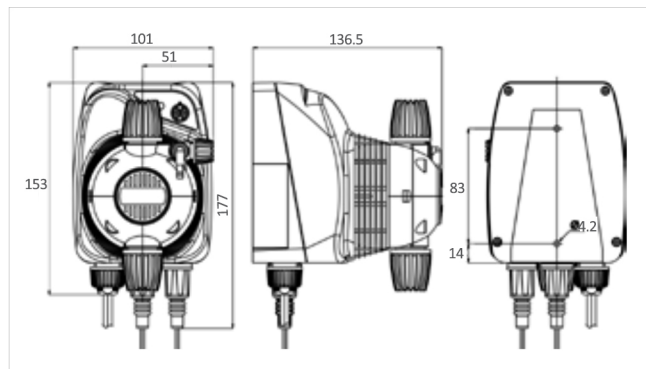

ابعاد بسته بندی

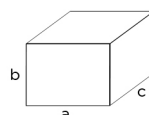

Confezione singola/Single pack :
 axbxc: 192x160x250 mm - Kg: 2,33
 Confezione multipla/Multipack: 6pz/pcs
 axbxc: 405x270x515 mm - Kg: 14,98

HC150 با قابلیت کارکرد با فشار ثابت بدون سنسور کنترل سطح

کد	مدل	مقدار فشاردی		تعداد پالس در دقیقه BPM/SPM	دامنه تغییر پالس ml/colpo	قدرت watt	سایز شیلنگ mm	سایز خروجی
		lt/h	BAR					
AD95010200000	1	2	8	120	0,28	14	4x6	PP 1/2"
		5	5		0,69			
		7	2		0,97			
AD95011200000	2	7	4	150	0,78	14	4x6	PP 1/2"
		8	2		0,89			
		10	0		1,11			
AD95012200000	3	3	12	150	0,33	16	4x6	PP 1/2"
		4	10		0,44			
		5	8		0,55			
AD95013200000	4	10	4	180	0,93	16	4x6	PP 1/2"
		12	2		1,11			
		14	0		1,30			
AD95014200000	5	2	20	75	0,44	16	4x6	PP 1/2"
		2,5	18		0,56			
		3	15		0,67			

HC150 با قابلیت کارکرد با فشار ثابت با ورودی سنسور کنترل سطح

کد	مدل	مقدار فشاردی		تعداد پالس در دقیقه BPM/SPM	دامنه تغییر پالس ml/colpo	قدرت watt	سایز شیلنگ mm	سایز خروجی
		lt/h	BAR					
AD95010000000	1	2	8	120	0,28	14	4x6	PP 1/2"
		5	5		0,69			
		7	2		0,97			
AD95011000000	2	7	4	150	0,78	14	4x6	PP 1/2"
		8	2		0,89			
		10	0		1,11			
AD95012000000	3	3	12	150	0,33	16	4x6	PP 1/2"
		4	10		0,44			
		5	8		0,55			
AD95013000000	4	10	4	180	0,93	16	4x6	PP 1/2"
		12	2		1,11			
		14	0		1,30			
AD95014000000	5	2	20	75	0,44	16	4x6	PP 1/2"
		2,5	18		0,56			
		3	15		0,67			

HC150 مدل PI

کد	مدل	مقدار فشاردی		تعداد پالس در دقیقه BPM/SPM	دامنه تغییر پالس ml/colpo	قدرت watt	سایز شیلنگ mm	سایز خروجی
		lt/h	BAR					
AD95710000000	1	2	8	120	0,28	14	4x6	PP 1/2"
		5	5		0,69			
		7	2		0,97			
AD95711000000	2	7	4	150	0,78	14	4x6	PP 1/2"
		8	2		0,89			
		10	0		1,11			
AD95712000000	3	3	12	150	0,33	16	4x6	PP 1/2"
		4	10		0,44			
		5	8		0,55			
AD95713000000	4	10	4	180	0,93	16	4x6	PP 1/2"
		12	2		1,11			
		14	0		1,30			
AD95714000000	5	2	20	75	0,44	16	4x6	PP 1/2"
		2,5	18		0,56			
		3	15		0,67			

HC150 مدل mA

کد	مدل	مقدار فشاردی		تعداد پالس در دقیقه BPM/SPM	دامنه تغییر پالس ml/colpo	قدرت watt	سایز شیلنگ mm	سایز خروجی
		lt/h	BAR					
AD95510000000	1	2	8	120	0,28	14	4x6	PP 1/2"
		5	5		0,69			
		7	2		0,97			
AD95511000000	2	7	4	150	0,78	14	4x6	PP 1/2"
		8	2		0,89			
		10	0		1,11			
AD95512000000	3	3	12	150	0,33	16	4x6	PP 1/2"
		4	10		0,44			
		5	8		0,55			
AD95513000000	4	10	4	180	0,93	16	4x6	PP 1/2"
		12	2		1,11			
		14	0		1,30			
AD95514000000	5	2	20	75	0,44	16	4x6	PP 1/2"
		2,5	18		0,56			
		3	15		0,67			



ADSP6000078



ADSP6000546



ADSP6000001



ADSP6200007



ADSP6020221



ADSP6000041



ADSLG4



ADBAS100



ADLASM10B0



ADLASM10B0



ADTANK010



ADTANK020



ADTANK030



ADSP9000100



ADSP900P000



ADSP900S001

کد	توضیحات
ADSP6000078	شیلنگ خروجی از جنس PE
ADSP6000546	شیلنگ ورودی از جنس PVC
ADSP6000001	فیلتر مکش 4*6 از جنس PP-VL-VT
ADSP6200007	سوپاپ تزریقی 1/2" از جنس PP-VL-VT
ADSP6020221	پایه نصب دیواری
ADSP6000041	ادوات نصب

لوازم جانبی و قطعات یدکی

کد	مدل
ADSLG4	سنسور کنترل سطح با اتصال BNC
ADBAS100	براکت نصب افقی

کد	مدل	جنس اورینگ	ارتفاع	اتصال	سایر اتصالات	مخصوص مخزن
			mm			It
ADLASM10B0	لانس مکش	GL - VT	115 - 600	با اتصال BNC	4*6	60 - 100
ADLASM30B0	لانس مکش	GL - VT	115 - 840	با اتصال BNC	4*6	200 - 300

کد	مدل	سایز		حجم
		Ø*h	mm	It
ADTANK010	مخزن از جنس PE	500*680		100
ADTANK020	مخزن از جنس PE	620*800		200
ADTANK030	مخزن از جنس PE	710*890		300

کد	مدل	دبی	فشار	سایز لوله
		lt/h	Ø*h	
ADSP9000100	محفظه پمپ PP-GL-VT	1-14	12	4*6
ADSP900P000	محفظه پمپ PVDF-PTFE-VT	1-14	12	4*6
ADSP900S001	محفظه پمپ PVC-CE-VT	1-14	12	4*6